

ВЕРСТАК СТАНДАРТ

Инструкция по сборке

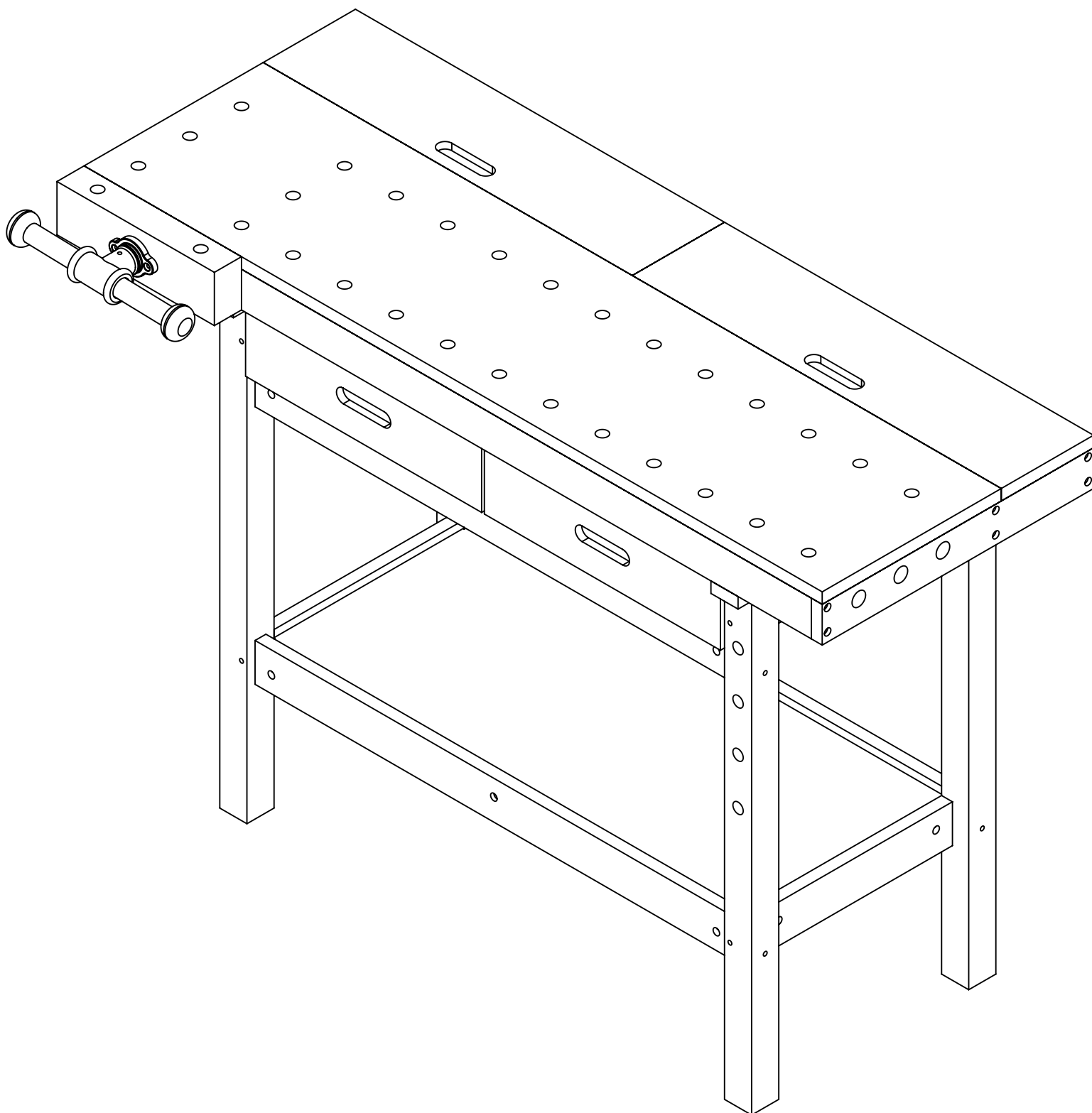

Завод изготовитель постоянно работает над совершенствованием своей продукции, направленным на улучшение дизайна и эксплуатационных характеристик выпускаемых изделий. Поэтому в конструкции изделия могут быть внесены незначительные изменения не отраженные в данном документе и не влияющие на эксплуатационные характеристики изделия.

Шаг 1. Снять две длинные нижние поперечины, с пазами под полку, при помощи нижней малой поперечины, шкантов и средних саморезов.

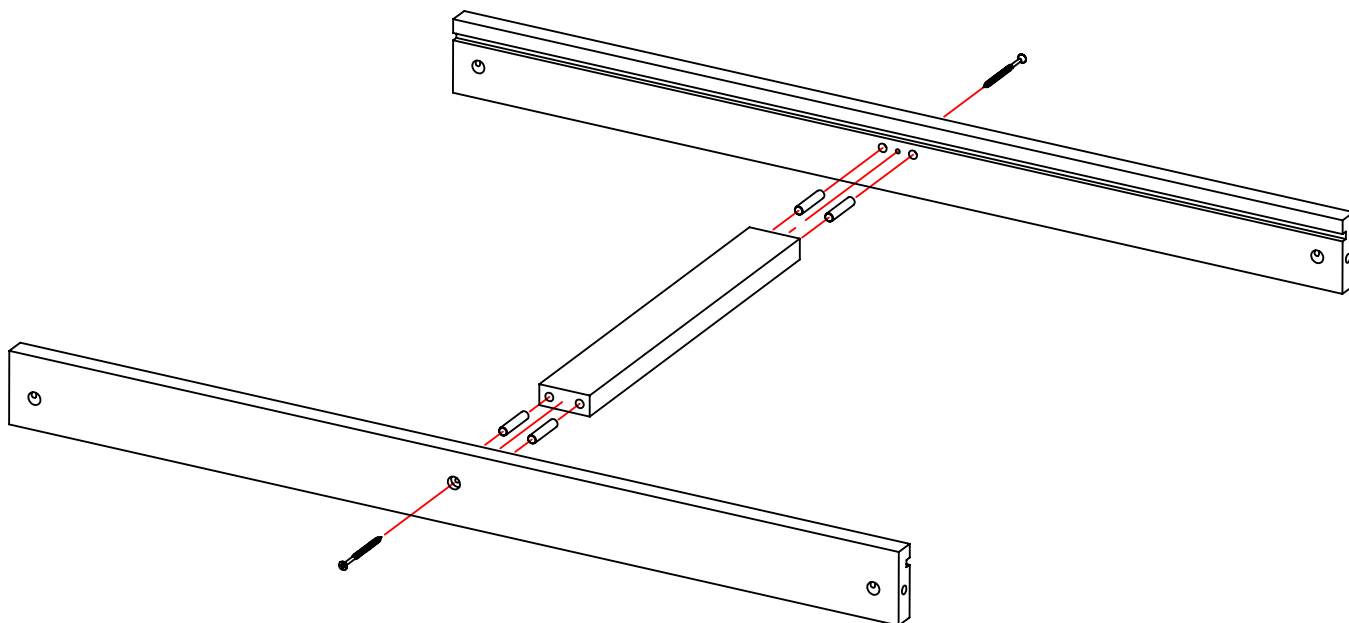

Шаг 2. Притянуть длинные поперечины к столбам с помощью винтов и гаек-бочонков. Соблюдайте параллельность пазов для захода полки. Установите полку в пазы до упора.

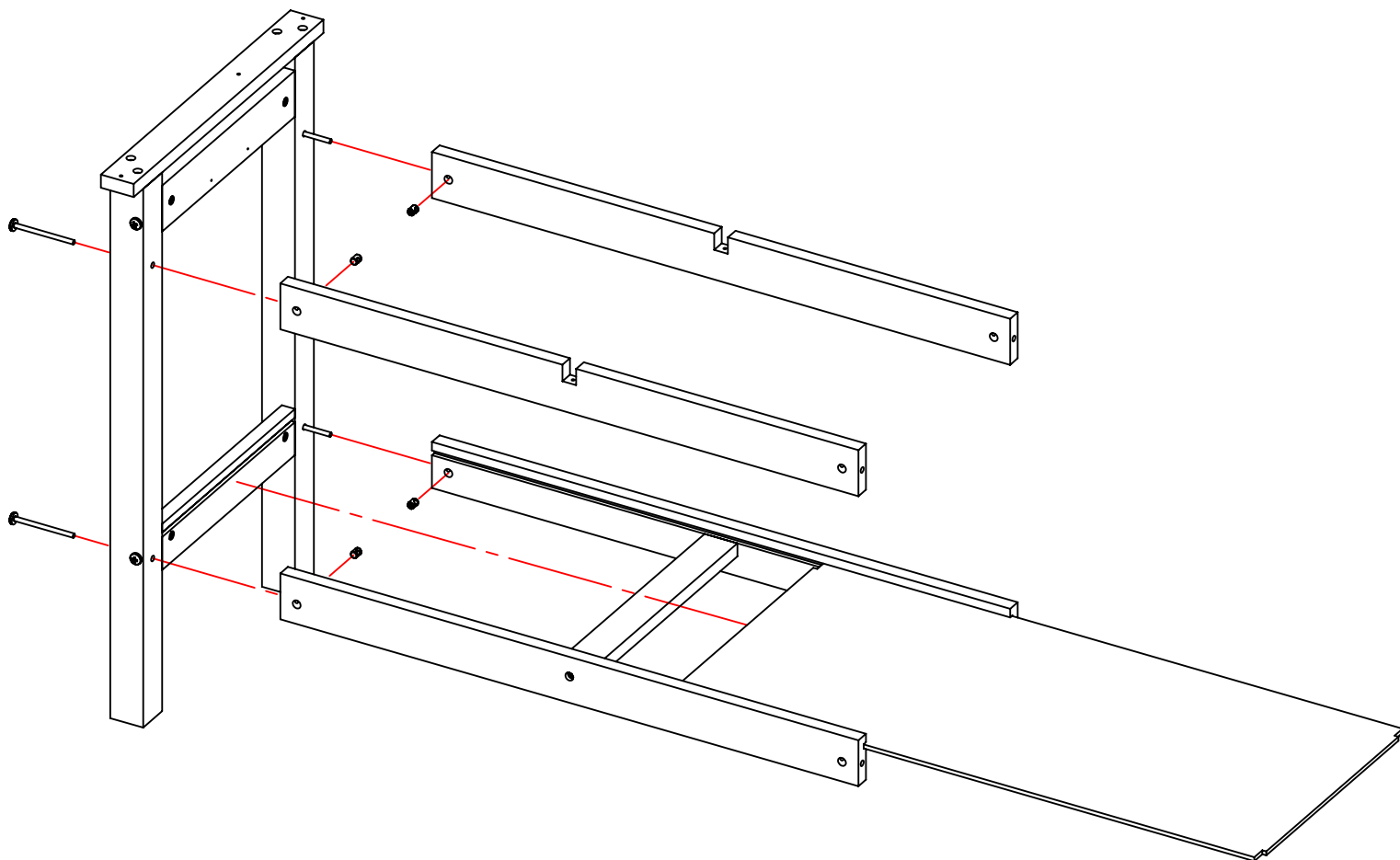

Шаг 3. Притянуть длинные поперечины к столбам с помощью винтов и гаек-бочонков. Прикрепить роликовые направляющие для ящиков к верхним коротким поперечинам при помощи малых саморезов.

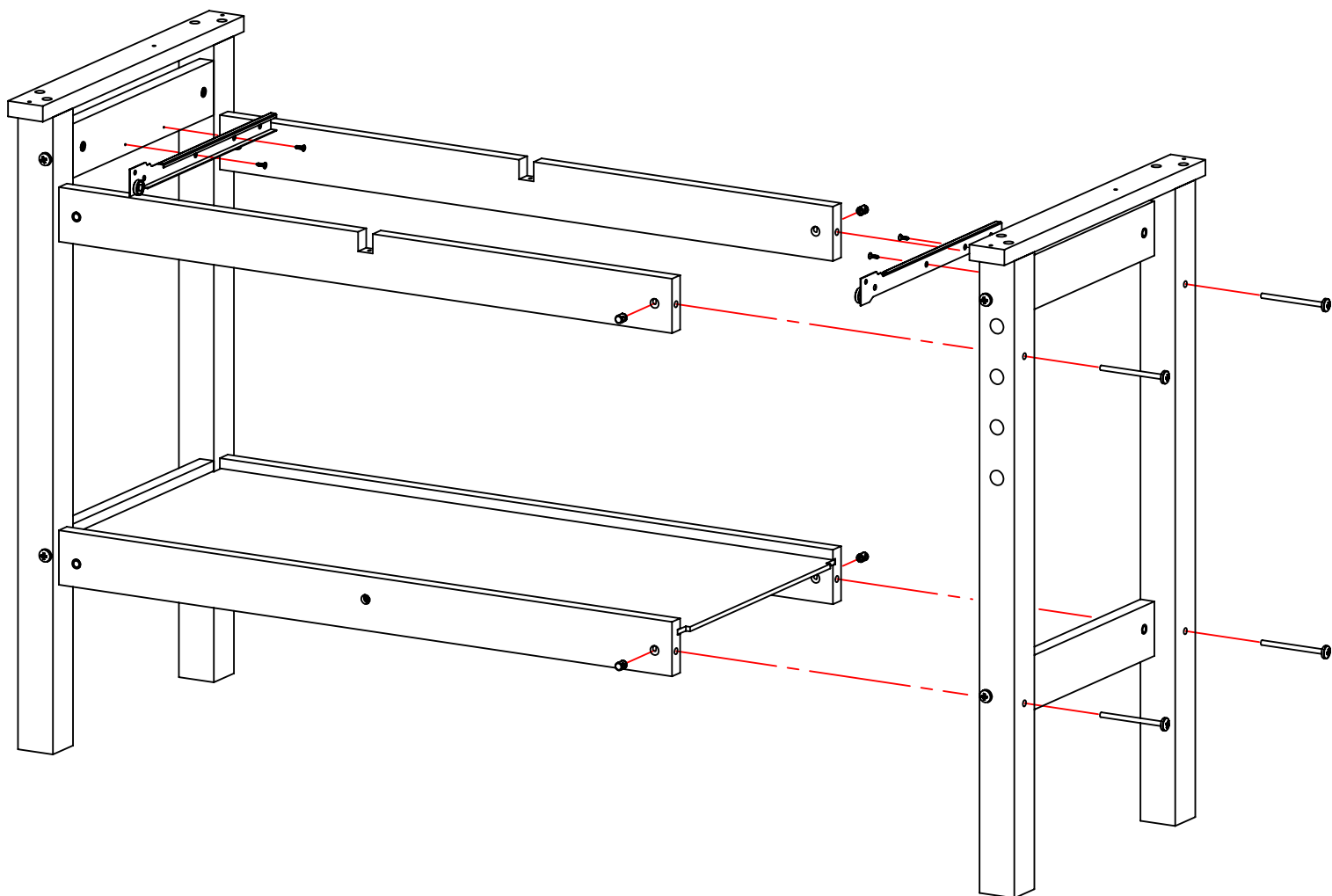

Шаг 4. Собрать два ящика с помощью фурнитуры по схеме. На схеме показана сборка левого ящика, если смотреть на лицевую сторону верстака.

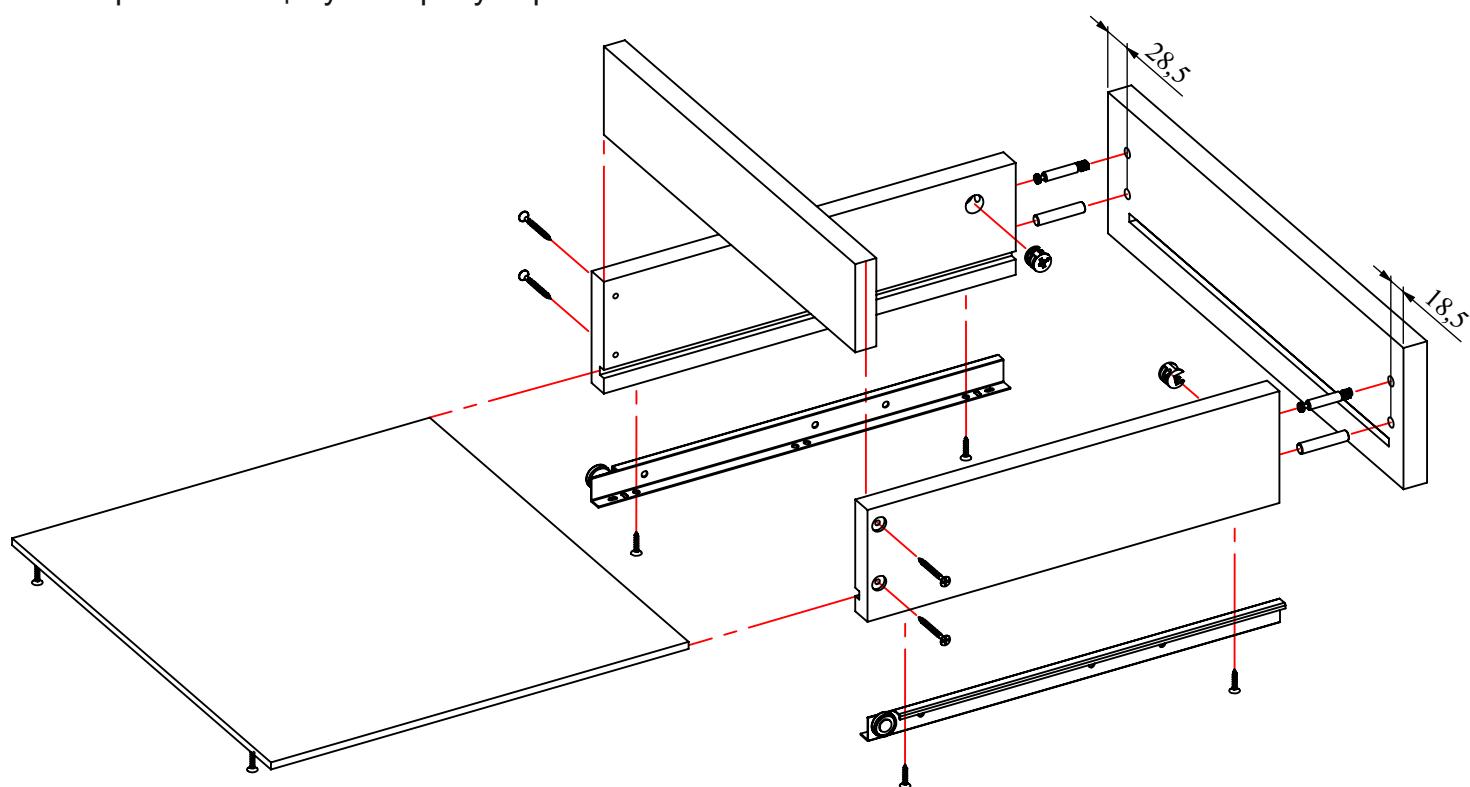

Шаг 5. Прикрепить роликовые направляющие для ящиков к верхней средней поперечине при помощи малых саморезов. Поперечину вставить перпендикулярно в пазы длинных верхних поперечин, пока непритягивая. Придерживая среднюю поперечину, проверить плавность хода ящиков.

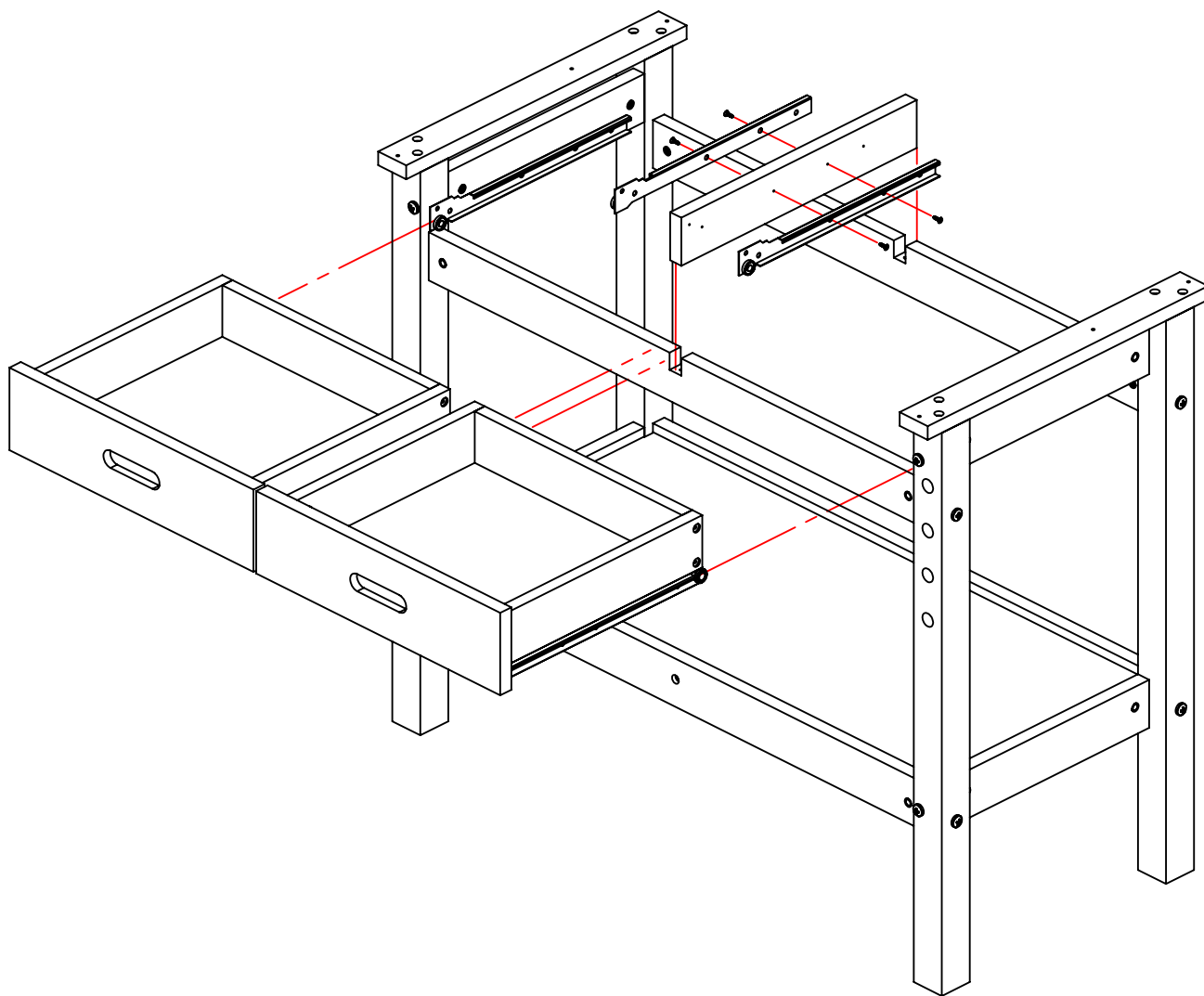

Шаг 6. При помощи малых и длинных саморезов, к внутренней части столешницы прикрепить две упор-гайки и две поперечины, соблюдая соосность под винт и направляющие. Убедившись в плавности хода, выкрутить винт и извлечь направляющие.

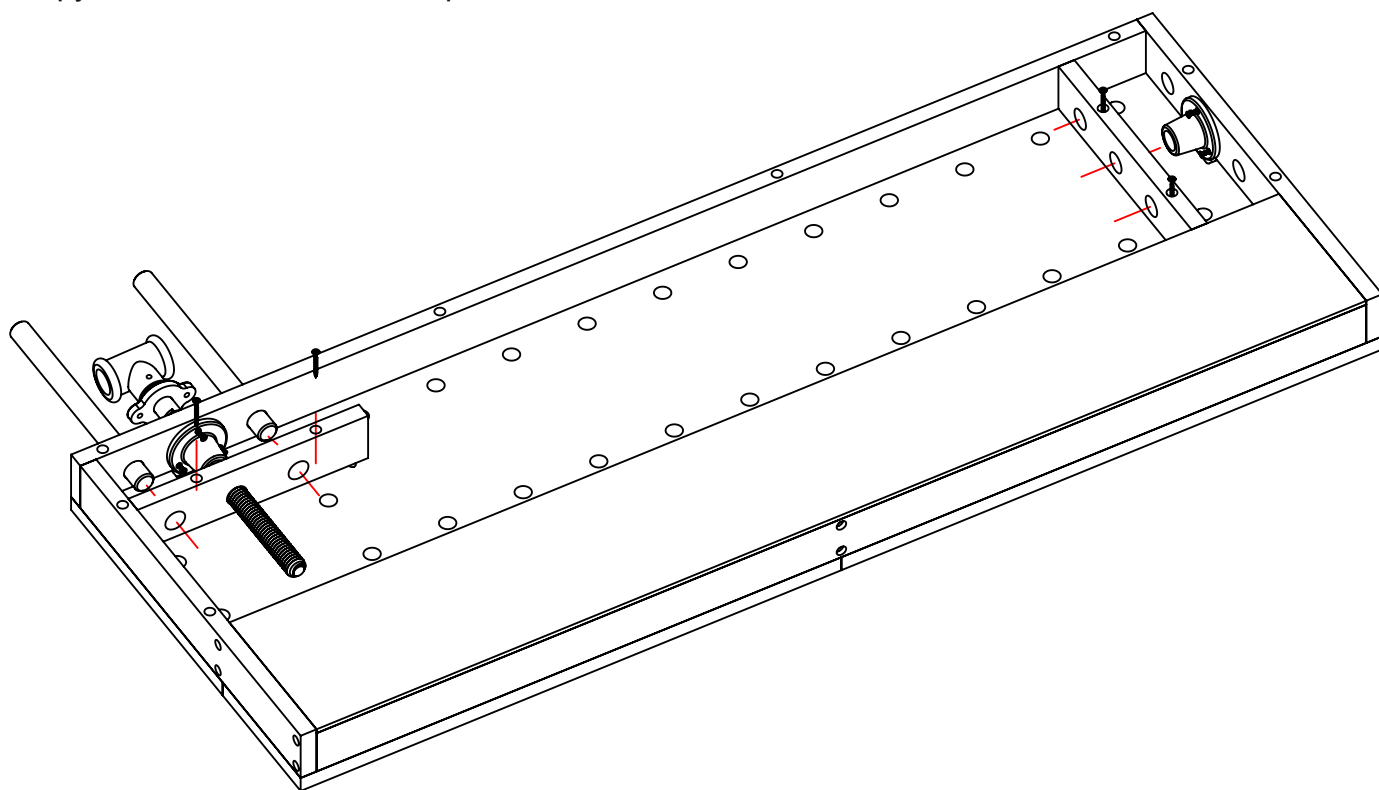

Шаг 7. Убедившись в плавности хода ящиков, притянуть верхнюю среднюю поперечину при помощи длинных саморезов. Зафиксировать столешницу к основанию верстака при помощи длинных саморезов.

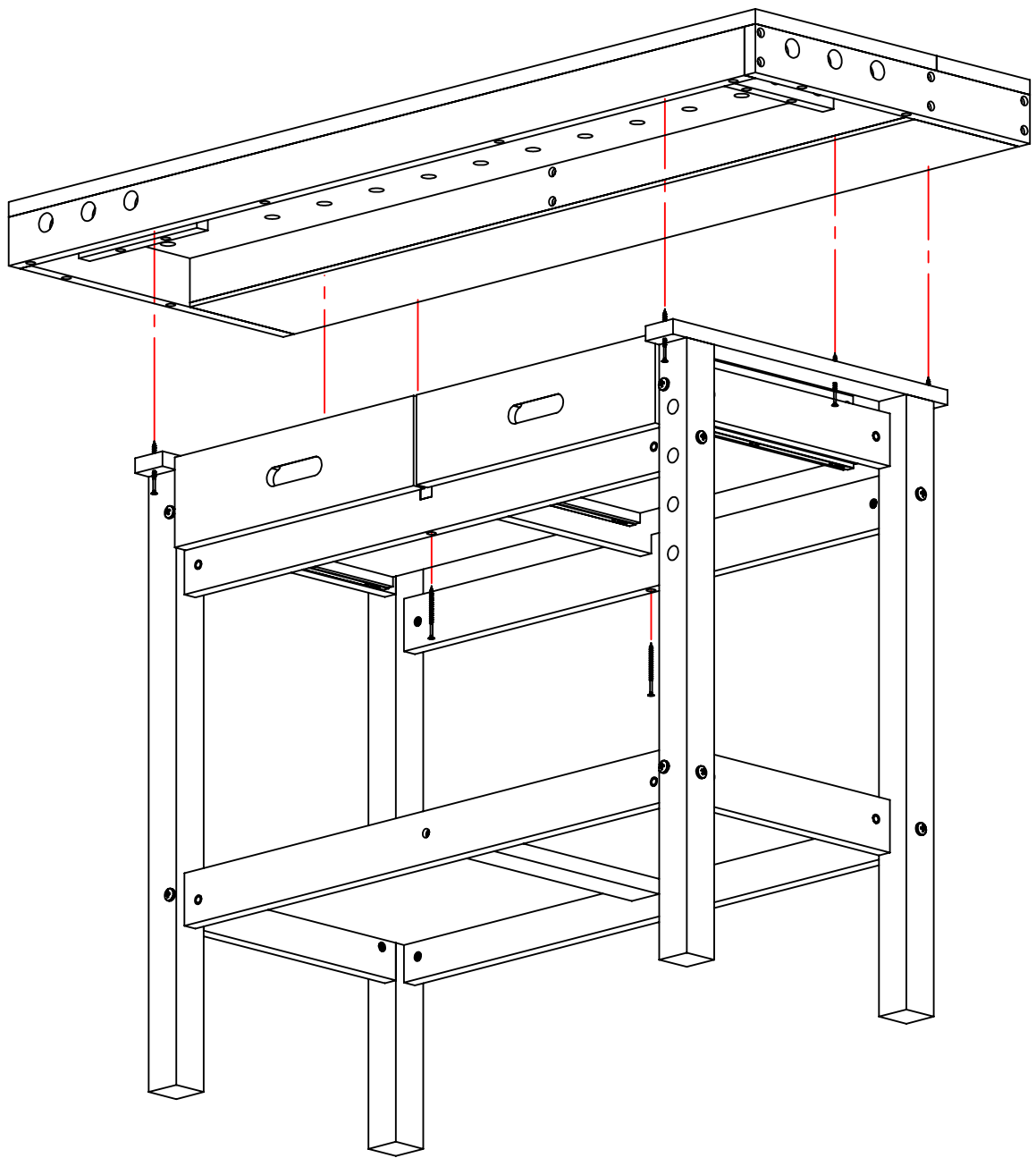

Шаг 8. Вставить направляющие тисков в отверстия, предварительно смазанные клеем по дереву (в комплект не входит).

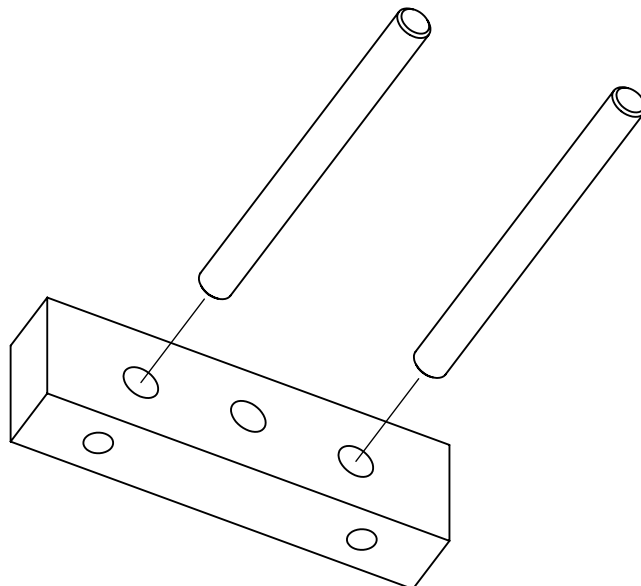

Шаг 9. Убедившись, что клей высох и направляющие плотно вставлены, установить тиски в отверстия столешницы до упора.

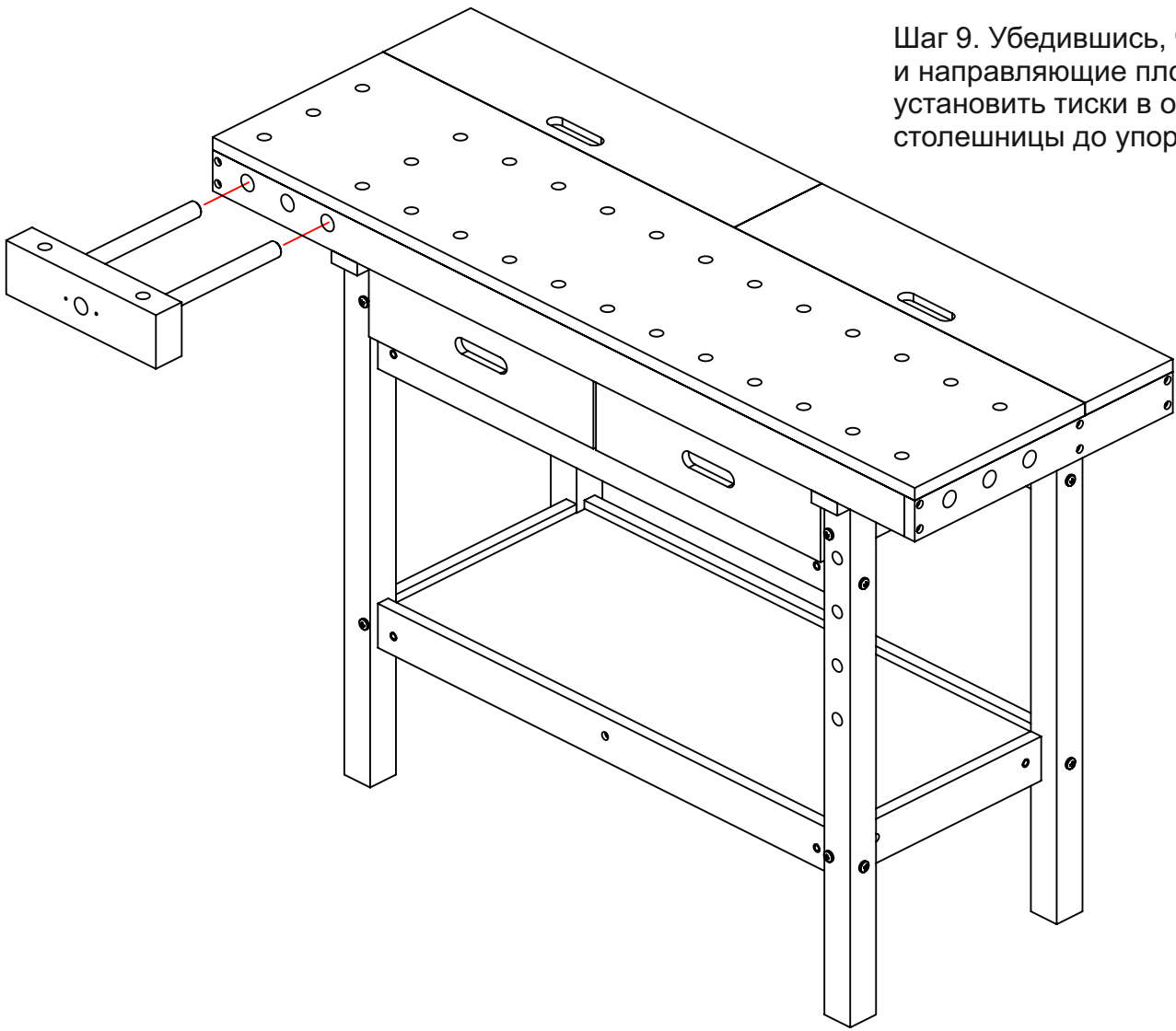

Шаг 10. Прикрепить винт к тискам с помощью средних саморезов. Вставить ручку в отверстие. Заглушки ручек притянуть малыми саморезами или приклеить.

